



*Mais,
Schnitzel,
Gras,
Kartoffeln,
usw.*

Futterferteilschaufel mit Bodenkette
Unifeeder

Bedienungsanleitung





Bedienungsanleitung: Futterverteilschaufel mit Bodenkette

Inhalt:

• Inhalt	1
• Einführung	2
• Sicherheitsvorschriften	3
• Warnzeichen	6
• Aufkleber	9
• Technische Daten	10
• Bedienung	15
• Wartung	19
• Garantie	22
• EG-Konformitätserklärung	23

Bedienungsanleitung: Futterverteilschaufel mit Bodenkette

LESEN SIE DIESE ANLEITUNG!



Sehr geehrter Benutzer,

wir gratulieren Ihnen zum Erwerb eines VDW-Futterbehälters. Eine gute Wahl. Diese moderne Maschine ist das Ergebnis von 40 Jahren Erfahrung im Acker- und Gartenbau.

VDW Constructie ist ständig bestrebt, seine Produkte weiter zu verbessern und behält sich daher das Recht vor, alle als notwendig erachteten Veränderungen und Verbesserungen vorzunehmen. Hieraus ergibt sich jedoch keine Pflicht, diese auch an bereits gelieferten Maschinen vorzunehmen.

VERWENDUNGSZWECK:

Diese Maschine ist ausschließlich für die Fütterung von Vieh bestimmt. Sie eignet sich für Mais, (langes) Gras, Schnitzel, Rüben, Kartoffeln usw.

Die Maschine erfüllt die Bestimmungen der Maschinenrichtlinie, sofern die Technik dies zulässt bzw. dies wirtschaftlich vertretbar ist. Bestimmte Restrisiken sind unvermeidlich. Im Hinblick auf diese Risiken sind auf der Maschine die erforderlichen Warnhinweise angebracht und enthält die vorliegende Bedienungsanleitung klare Anweisungen und Sicherheitsvorschriften.

Bedienungsanleitung: Futterverteilschaufel mit Bodenkette

SICHERHEITSVORSCHRIFTEN:

- Die Maschine ausschließlich für den vorgesehenen Zweck verwenden.
- Alle Sicherheitsvorschriften einschließlich derjenigen in der Bedienungsanleitung und auf der Maschine sind einzuhalten.
- Machen Sie sich vor der Inbetriebnahme der Maschine mit der Bedienung und den Funktionen vertraut.
- Die Maschine darf nur von erfahrenen und vorsichtigen Personen bedient werden, die mit der Maschine vertraut sind.
- Bei der Bedienung der Maschine ist immer auf die Sicherheit zu achten.
- Immer Vorsicht walten lassen und sämtliche Sicherheitsvorkehrungen ergreifen.
- Alle Sicherheits- und Schutzvorrichtungen müssen sich immer an der dafür vorgesehenen Stelle befinden. Nur mit der Maschine arbeiten, wenn die Schutzkappen vollständig und intakt sind.
- Beschädigungen sind unverzüglich von einer befugten Person sachkundig zu reparieren, bevor wieder mit der Maschine gearbeitet wird.
Hinweis: Bei Reparatur- oder Wartungsarbeiten alle Hydraulik- und Stromkreise trennen.
- Die Maschine erst starten, wenn alle Sicherheitsfunktionen auf ihre ordnungsgemäße Funktion hin überprüft worden sind.
- Gefahrenaufkleber weisen auf Sicherheitsvorschriften hin und tragen zur Unfallvermeidung bei.
- Halten Sie sich von beweglichen Teilen fern. Begeben Sie sich nicht in den Arbeitsbereich der Maschine.
- Bei der Verwendung keine herabhängenden Kleidungsstücke tragen, da diese von den beweglichen Teilen erfasst werden können.
- Darauf achten, dass sich beim Starten der Maschine und während der Arbeit mit der Maschine niemand im Gefahrenbereich befindet und alle Personen ausreichenden Abstand halten. Auf keinen Fall dürfen sich KINDER in der Nähe aufhalten.
- Darauf achten, dass die Sicht auf die Maschine nicht eingeschränkt und der Materialfluss nicht behindert werden.
- Nie in Richtung einer Person arbeiten, auch dann nicht, wenn die Maschine leer ist.
- Vor Beginn von Einstellungs-, Reinigungs- oder Schmierarbeiten an der Maschine den Motor abstellen und kontrollieren, ob Zapfwelle und drehende Teile zum Stillstand gekommen sind.
- Immer die Handbremse anziehen, bevor Sie sich zwischen Maschine und Traktor/Teleskoplader begeben.
- Traktor mit Fahrerkabine verwenden.
- Erforderlichenfalls Blinkleuchten oder andere Sicherheitszeichen oder Schutzvorrichtungen verwenden. Diese müssen ordnungsgemäß funktionieren.
- Bei jedem Start und jeder Verwendung von Maschine/Traktor darauf achten, dass diese(r) den aktuellen Rechtsvorschriften für die Sicherheit bei der Arbeit und den

Bedienungsanleitung: Futterverteilschaufel mit Bodenkette

Verkehrsregeln entspricht. Traktoren dürfen nur von dazu befugten Personen gefahren werden.

- Die höchstzulässigen Abmessungen auf öffentlichen Straßen sind einzuhalten.
- Bei Bewegungen auf öffentlichen Straßen sind die vor Ort geltenden Verkehrsregeln einzuhalten. VDW empfiehlt eine Verwendung der Maschine auf Privatgelände.
- Ergänzend zu den Anweisungen in der Bedienungsanleitung sind die rechtlichen Vorschriften zur Sicherheit und zur Unfallprävention einzuhalten.
- Menschen oder Tiere dürfen in keinem Fall mit der Maschine transportiert werden, weder im Betriebszustand noch in sonstiger Funktion.
- Die Maschine darf ausschließlich über die vorgesehenen Ankoppelpunkte und gemäß den geltenden Sicherheitsvorschriften an den Traktor/Teleskopklader angekoppelt werden.
- Vor der Inbetriebnahme der Maschine ist zu kontrollieren, ob die Bolzen und Muttern (vor allem des Kopplungssystems) angezogen sind. Erforderlichenfalls festziehen.
- Sämtliche Bedienungselemente sind so zu positionieren, dass bei (plötzlichen) Manövern keine Unfälle oder Schäden verursacht werden können.
- Achtung: Das Hydrauliksystem steht unter Hochdruck.
Versuchen Sie bei eventuellen Lecks niemals, diese von Hand zu dichten. Flüssigkeiten unter Hochdruck können Kleidung und Haut durchdringen. Bei Unfällen unverzüglich einen Arzt aufsuchen.
Undichte Stellen in einem Hydrauliksystem lassen sich leicht mithilfe von Papier oder Karton ermitteln. Nehmen Sie dafür nicht die Hände!
- Beim Anschließen bzw. Trennen der Hydraulikschläuche muss das Hydrauliksystem des Traktors/Teleskopladern und der Maschine drucklos sein.
- Der höchstzulässige Druck im Hydrauliksystem beträgt 180 bar.
- Gelöste Schläuche immer so lagern, dass der Anschluss sauber bleibt.
- Die Maschine niemals in geschlossenen Räumen starten oder testen, da die Gefahr besteht, dass Abgase eingeatmet werden.
- Die Maschine und das eventuelle Siloentnahmesystem sind immer auf dem Boden abzustellen, wenn nicht damit gearbeitet wird.
- In diesem Fall auch die elektrische Spannung ausschalten.
- Beim Ankoppeln der Maschine kann es zu Unfällen durch Einklemmen kommen.
- Bei Arbeiten in oder an der Maschine müssen sich Behälter und Siloentnahmesystem immer in der niedrigsten Position befinden. Der Antrieb (Hydraulikleitungen) ist abzukoppeln.
- Die Maschine und im Besonderen das Siloentnahmesystem dürfen nicht als Hubwerkzeug verwendet werden.
- Vorsicht vor (Strom-)Leitungen, wenn die Maschine gekippt und das Siloentnahmesystem offen ist.
- Reparaturen an Teilen, die unter Druck stehen (z. B. Federn) sind von dazu befugten Technikern und mit geeignetem Werkzeug durchzuführen.
- Ausschließlich Originalteile verwenden.



Bedienungsanleitung: Futterverteilschaufel mit Bodenkette

- Niemals versuchen, Blockierungen und Hindernisse von Hand zu beseitigen (z. B. bei Klappen, Walzen, Schnecken). Es besteht Einklemmgefahr.
- Besondere Vorsicht ist bei Verstopfungen (Überlastung) geboten. Vor der Behebung die Maschine immer stilllegen. Schützen Sie sich vor den Messern.
- Erforderlichenfalls Schutzkleidung, Handschuhe und/oder Schutzbrille verwenden.

Vor der Inbetriebnahme der Maschine:

- Darauf achten, dass Ölschläuche und Stromkabel nicht eingeklemmt werden können.
- Die Maschine vorsichtig in die minimale und die maximale Kippposition bringen. Darauf achten, dass die Maschine an keiner Stelle Teile des Traktors/Teleskopladern berührt.
- Gelöste Schläuche immer so lagern, dass der Anschluss sauber bleibt.
- Machen Sie sich vor dem Start mit der Bedienung der Maschine vertraut.
- Darauf achten, dass jeder Hydromotor mit einer Leckölleitung mit freiem Rücklauf zum Ölbehälter versehen ist. Wenn keine Leckleitung angebracht ist, kann für die Motoren keine Garantie übernommen werden.
- Darauf achten, dass das Kabel der Bedienung gerade lang genug für die Arbeit vom Sitz des Traktors/Teleskopladern aus ist. Die Maschine darf nicht von außerhalb der Kabine bedient werden.
- Standardstromanschluss: weiß = negativ schwarz = positiv

Multifunktionsgriff: schwarz = negativ rot = positiv



Bedienungsanleitung: Futterverteilschaufel mit Bodenkette

WARnzeICHEN:

(Hinweis: Die Aufkleber können sich je nach Maschine unterscheiden.)

Gemäß den einschlägigen Rechtsvorschriften (z. B. Maschinenrichtlinien, Vorschriften zur Produktverantwortung) ist der Hersteller für die Übermittlung von Richtlinien verantwortlich. Dies bezieht sich nicht nur auf das Handbuch mit Anweisungen, sondern auch auf Warnhinweise für die Benutzer mithilfe aufgeklebter Warnzeichen auf der Maschine.

Warnzeichen weisen auf funktionelle Gefahren hin, die sich bei der Arbeit mit landwirtschaftlichen und damit vergleichbaren Maschinen ergeben können, und informieren darüber, wie solche Gefahren vermieden werden können. Die zugehörigen Texte erläutern die im Handbuch verwendeten Warnzeichen. Diese Texte sind jeweils an die speziellen Anforderungen in der jeweiligen Situation anzupassen. Damit die Warnzeichen von allen Benutzern verstanden werden können, müssen diese einheitlich sein, nicht nur auf dem europäischen Markt, sondern nach Möglichkeit auch weltweit. Die nachstehenden Warnzeichen sind standardisiert gemäß ISO 11684.

Erläuterungen zu den Warnzeichen	
	<p>Vor Inbetriebnahme der Maschine sorgfältig das Wartungsbuch und die Sicherheitsvorschriften lesen. Die Anweisungen bei der Verwendung der Maschine beachten.</p>
	<p>Gefahr durch drehende Teile. Die Maschine nicht berühren, bis Traktor/Teleskoplader und Maschine stillstehen (Motor aus).</p>

Bedienungsanleitung: Futtermittelschaufel mit Bodenkette

	<p>Ladefläche nicht bei eingeschaltetem Antrieb und/oder laufendem Motor betreten.</p>
	<p>Nicht in die Nähe der laufenden Maschine und des laufenden Traktors/Teleskopladers begeben: Manche Maschinenteile können sich automatisch bewegen.</p>
	<p>Gefahr durch drehende Teile und Einklemmgefahr zwischen Kette/Riemen und Rad. Immer die Schutzkappen anbringen.</p>
	<p>Schutzkappen nicht bei laufendem Motor entfernen oder öffnen.</p>

Bedienungsanleitung: Futtermittelschaufel mit Bodenkette

	<p>Schutzkappen nicht bei laufendem Motor entfernen oder öffnen.</p>
	<p>Nach dem Schleifen der Messer das Schutzblech wieder anbringen.</p>
	<p>Nicht bei laufendem Motor in den Behälter greifen oder klettern.</p>
	<p>Während des Betriebs nicht im Knickbereich aufhalten.</p>

Bedieningsanleitung: Futtermittelschaufel mit Bodenkette

AUFKLEBER:

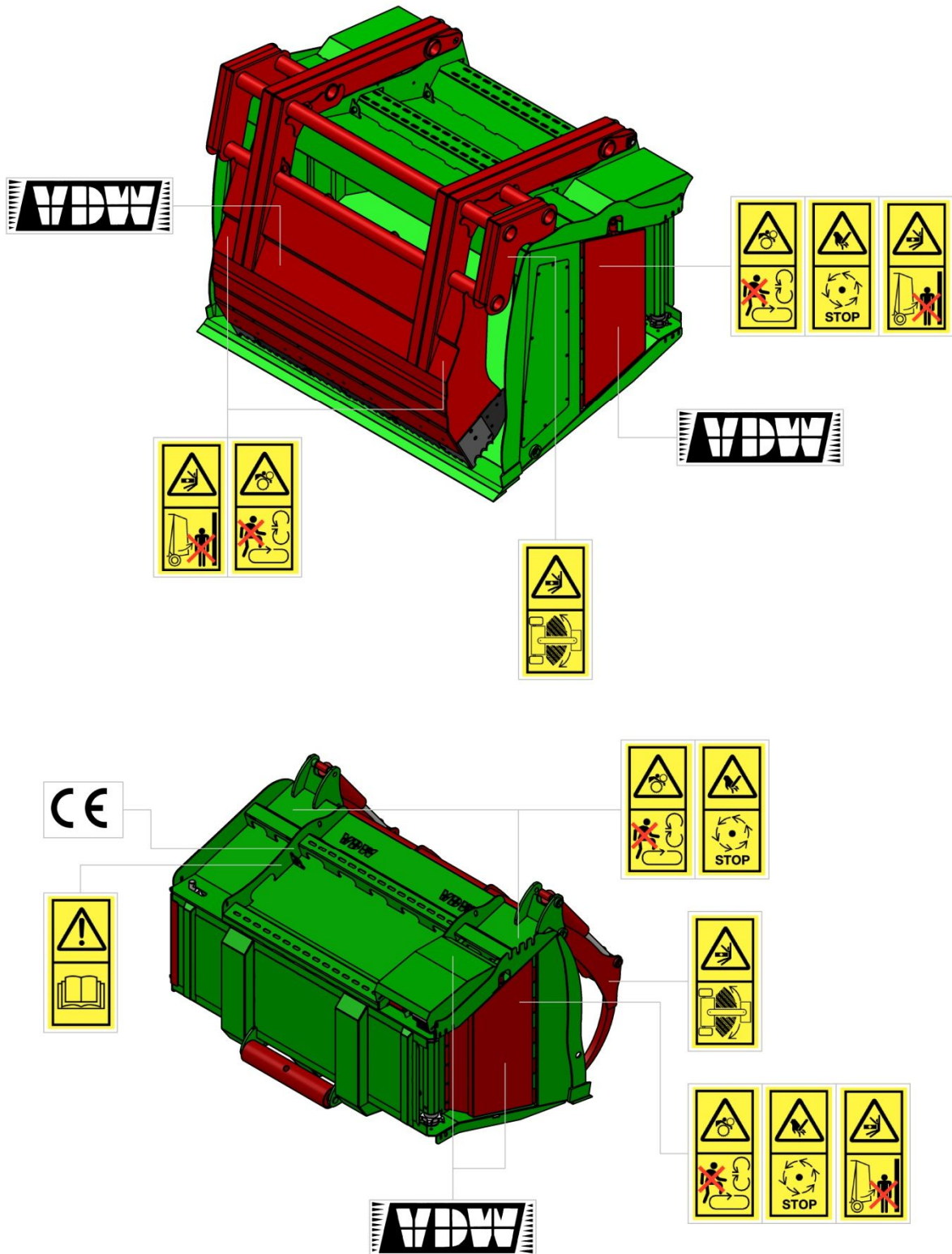

Bedienungsanleitung: Futterverteilschaufel mit Bodenkette

TECHNISCHE DATEN (Standardabmessungen):

- Modell A:

o Standard:

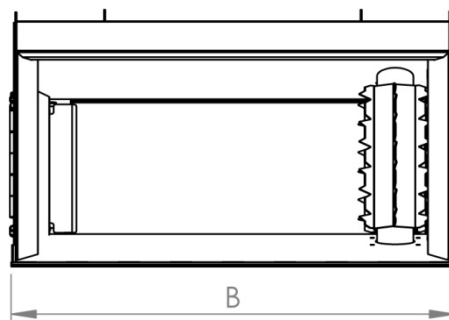
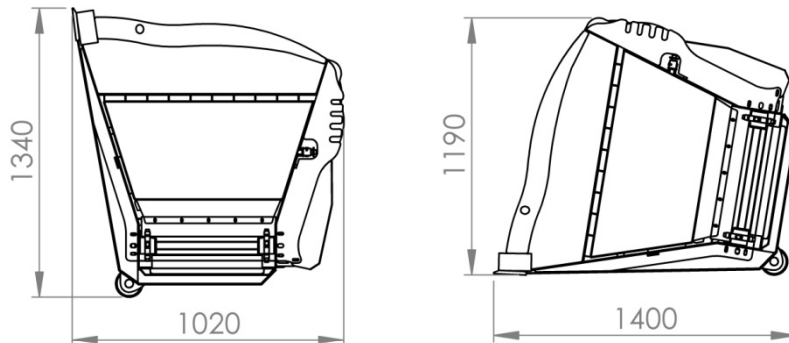

	B
1m20	1250
1m40	1450
1m60	1650
1m80	1850
2m00	2050
2m20	2250
2m40	2450
2m60	2650
2m80	2850

o Klaue:

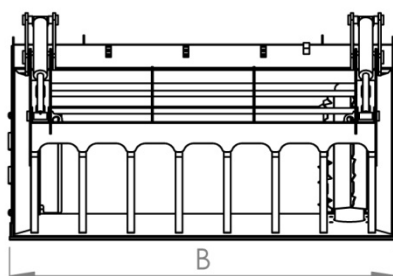
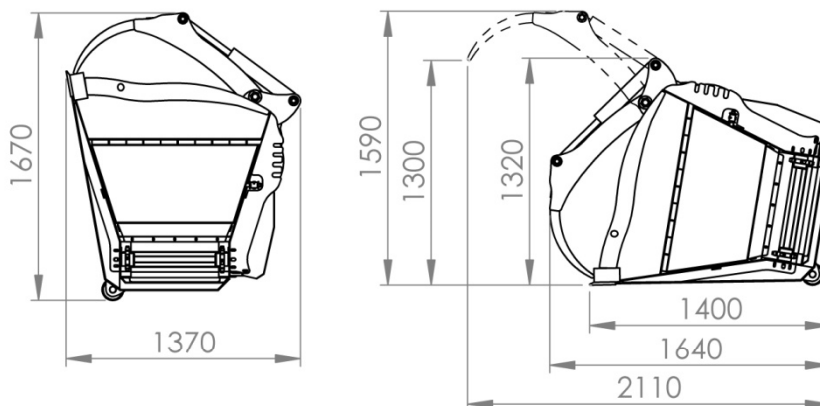

	B
1m20	1250
1m40	1450
1m60	1650
1m80	1850
2m00	2050
2m20	2250
2m40	2450
2m60	2650
2m80	2850

Bedienungsanleitung: Futtermittelschaufel mit Bodenkette

o Silageschneidzange:

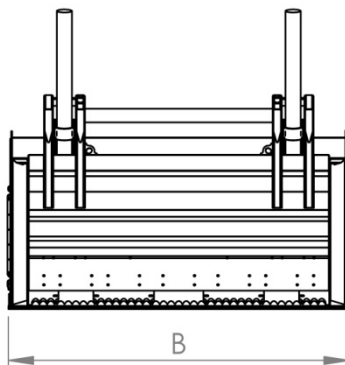
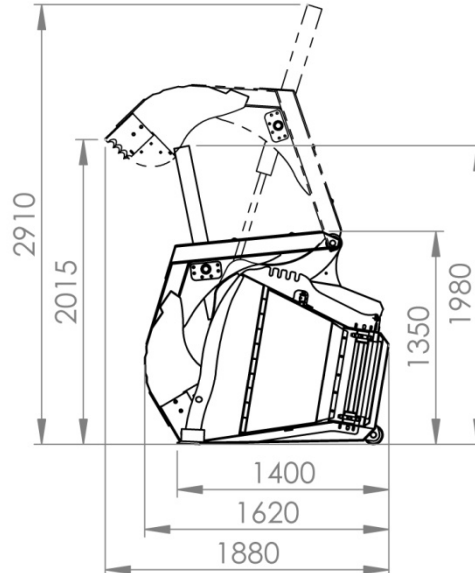
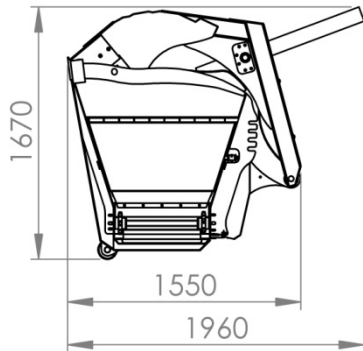

	B
1m20	1250
1m40	1450
1m60	1650
1m80	1850
2m00	2050
2m20	2250
2m40	2450
2m60	2650
2m80	2850

- Modell B:

o Standard:

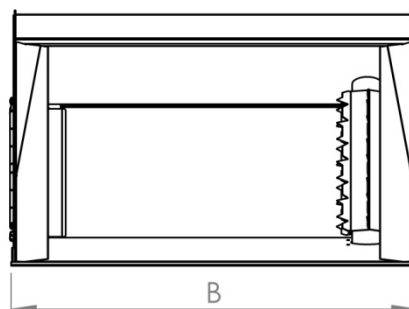
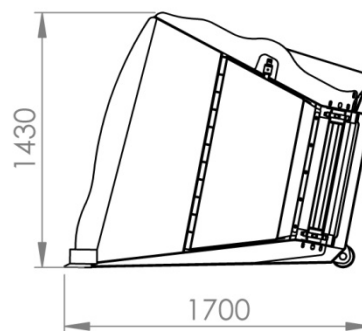
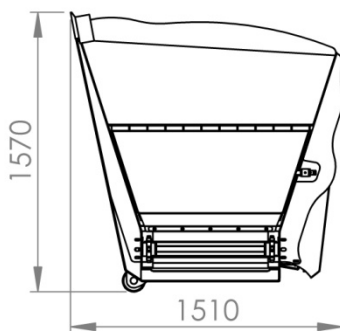

	B
1m20	1250
1m40	1450
1m60	1650
1m80	1850
2m00	2050
2m20	2250
2m40	2450
2m60	2650
2m80	2850

Bedienungsanleitung: Futterverteilschaufel mit Bodenkette

o Klaue:

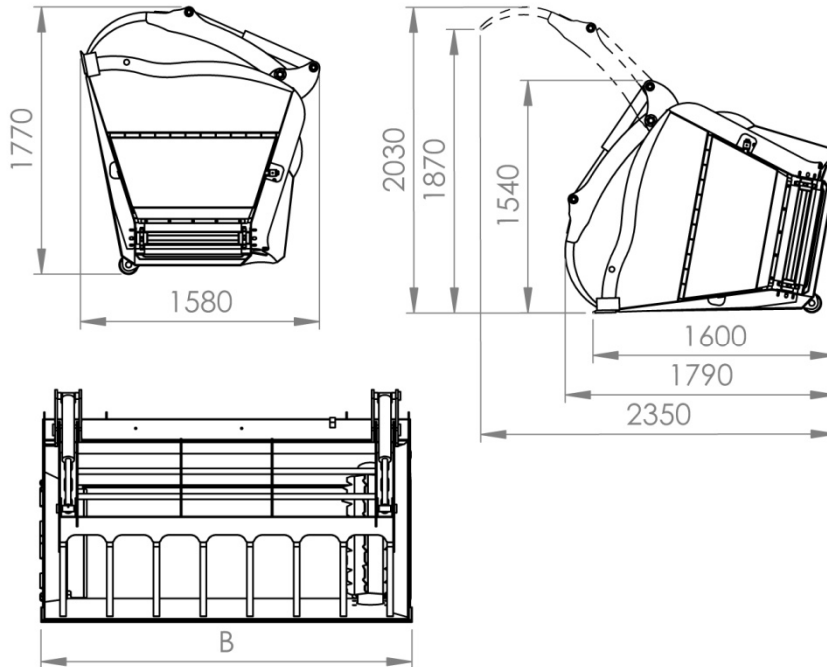

	B
1m20	1250
1m40	1450
1m60	1650
1m80	1850
2m00	2050
2m20	2250
2m40	2450
2m60	2650
2m80	2850

o Silageschneidzange:

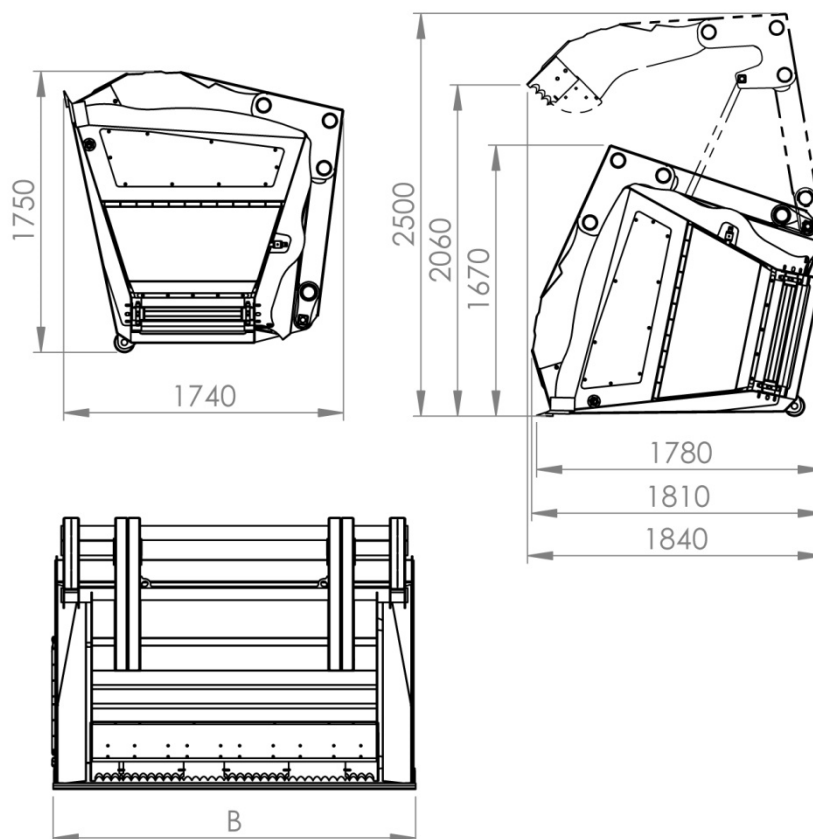

	B
1m20	1250
1m40	1450
1m60	1650
1m80	1850
2m00	2050
2m20	2250
2m40	2450
2m60	2650
2m80	2850

Bedienungsanleitung: Futterverteilschaufel mit Bodenkette

- Traktor:

o Standard:

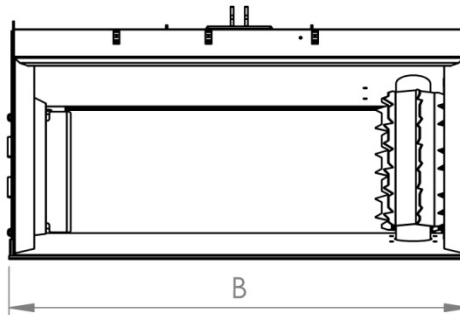
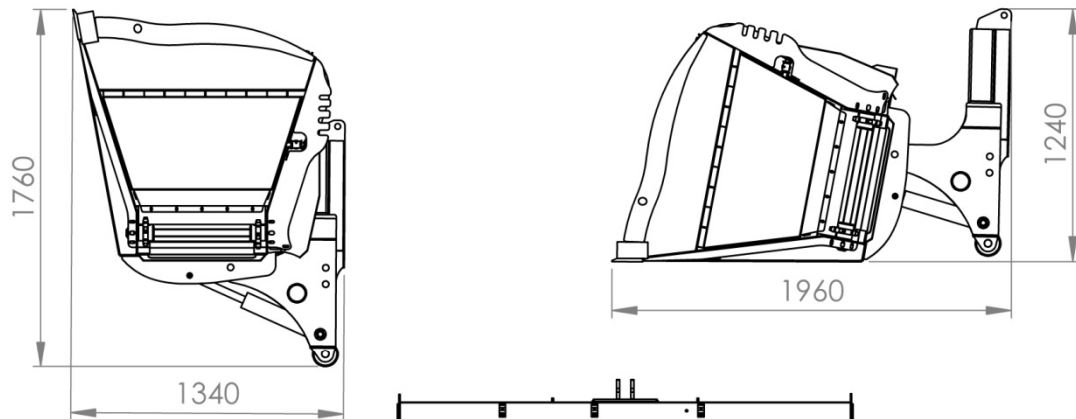

	B
2m00	2050
2m20	2250
2m40	2450
2m60	2650

- Klaue:

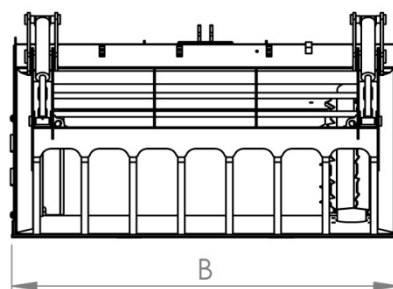
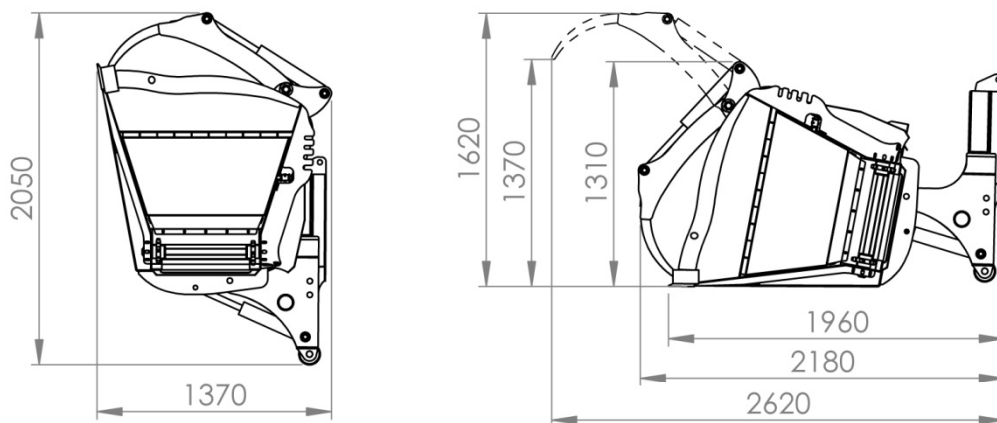

	B
2m00	2050
2m20	2250
2m40	2450
2m60	2650

Bedienungsanleitung: Futterverteilschaufel mit Bodenkette

- Einzugsplatte:

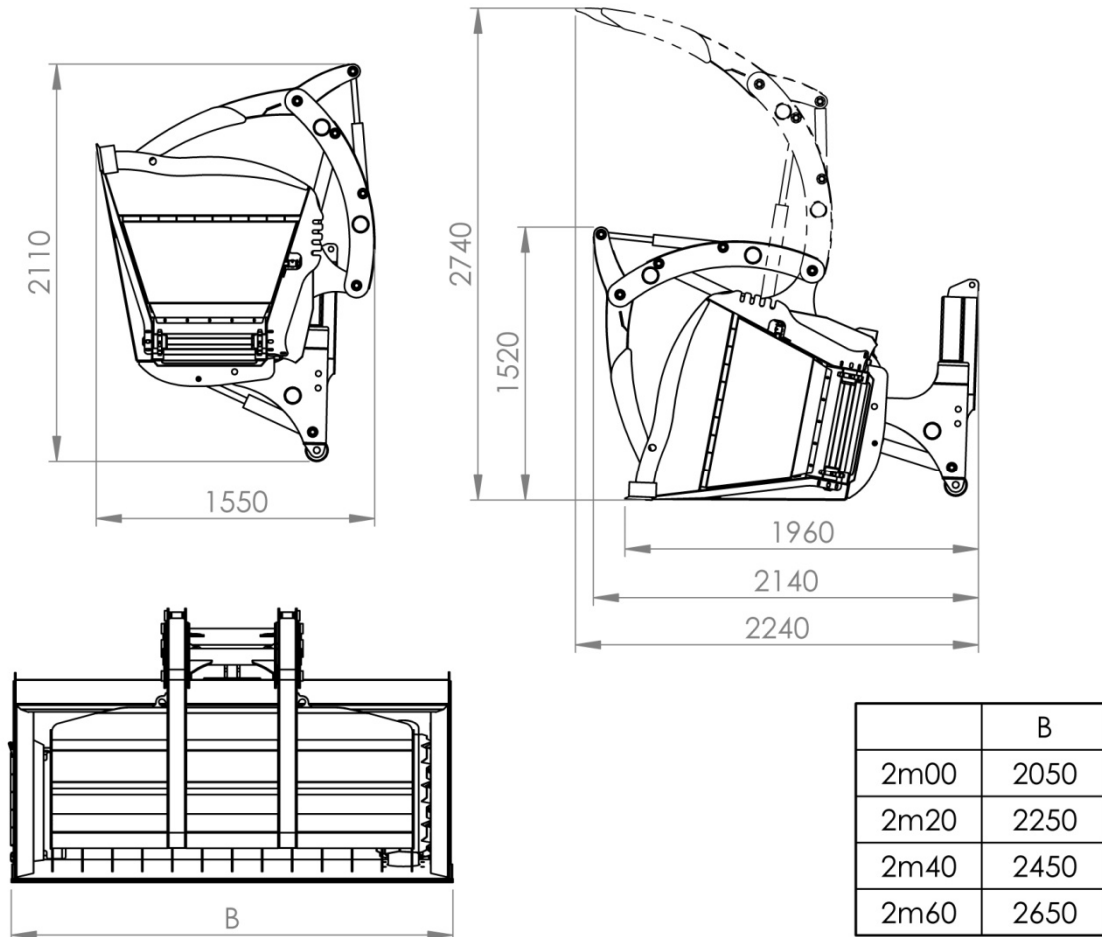

Bedienungsanleitung: Futterverteilschaufel mit Bodenkette

BEDIENUNG DES FUTTERVERTEILSCHAUFEL:

- Teleskoplader: Bedienbox:

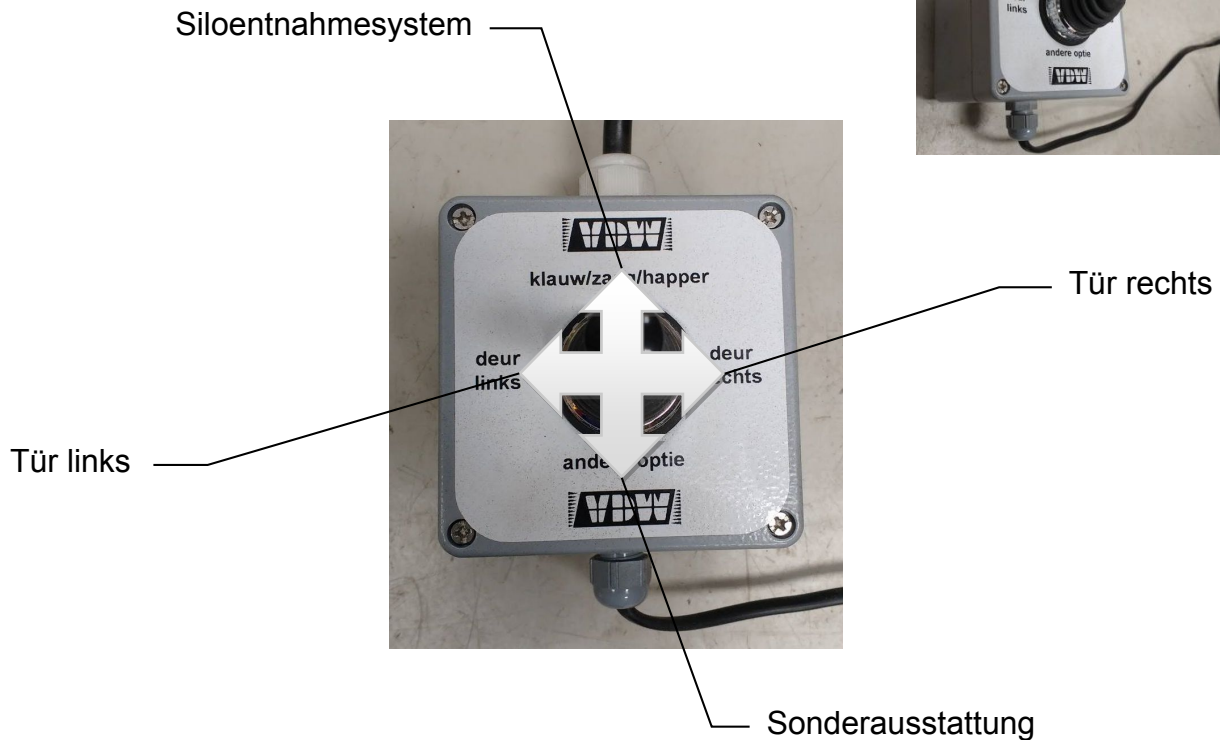

- Traktor: Multifunktionsgriff:

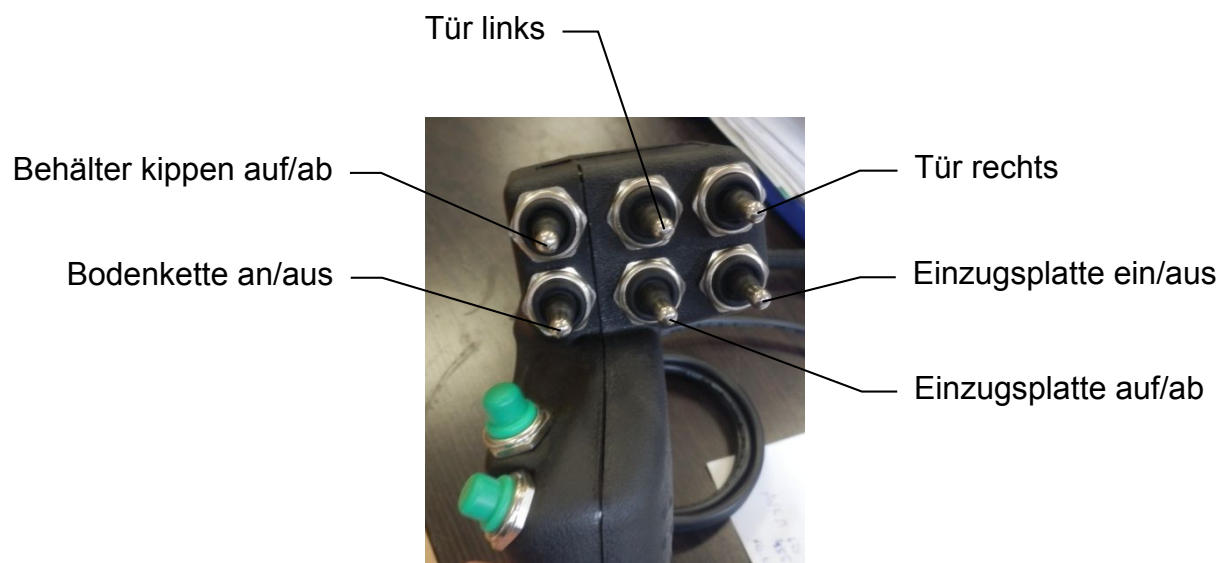

Bedienungsanleitung: Futterverteilschaufel mit Bodenkette

Funktion:

- Siloentnahme:

Den Behälter mit Futter füllen.

Bei der Ausführung für **Teleskoplader** muss der Joystick für die Bedienung des (optionalen) Siloentnahmesystems nach oben bewegt werden.

Bei der Ausführung für **Traktoren** muss der Schalter der betreffenden Funktion bedient werden. Das Siloentnahmesystem kann nach oben bzw. unten bewegt werden, indem das Öl in die normale bzw. in die umgekehrte Richtung gelenkt wird.

- Füttern:

Die Maschine auf den Futtertisch fahren. Den Schalter der gewünschten Austragstür bedienen. Ölzufuhr einschalten (normale Richtung): Die betreffende Austragstür öffnet sich. Schalter wieder in die mittlere Position bringen: Austragswalze und Bodenkette beginnen zu laufen. Bei einer Ausführung mit 2 Austragstüren kann die Ölzufuhr in die umgekehrte Richtung gelenkt werden, um so die richtige Austragsrichtung zu erhalten.

Durch Bedienung des betreffenden Schalters und Umlenken der Ölzufuhr in die umgekehrte Richtung wird die Austragstür wieder geschlossen.

Bei zu hoher oder zu geringer Austragsgeschwindigkeit kann diese durch Ein- oder Ausdrehen des/der schwarzen Knopfs/Knöpfe des Durchflussverteilers auf dem Futterbehälter reguliert werden. Dabei in kleinen Schritten vorgehen und nur bei leerem Futterbehälter.

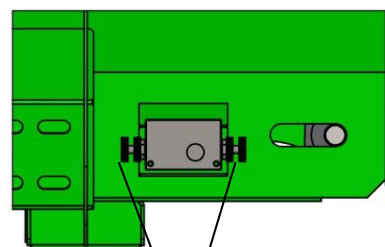
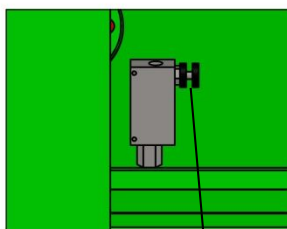
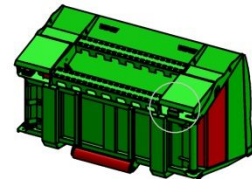
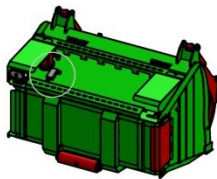

Schwarze Knöpfe zur Regulierung
der Geschwindigkeit der Bodenkette

Bedienungsanleitung: Futterverteilschaufel mit Bodenkette

Während des Fütterns die Temperatur des Hydrauliköls im Auge behalten. Wenn das Öl zu warm wird, den Traktor/Teleskoplader abkühlen lassen. Wenn dies zu schnell geht, kontrollieren ob die Rückleitung und Schnellkupplungen groß genug sind (mindestens 1/2", vorzugsweise 3/4").

- Hydraulikschema:

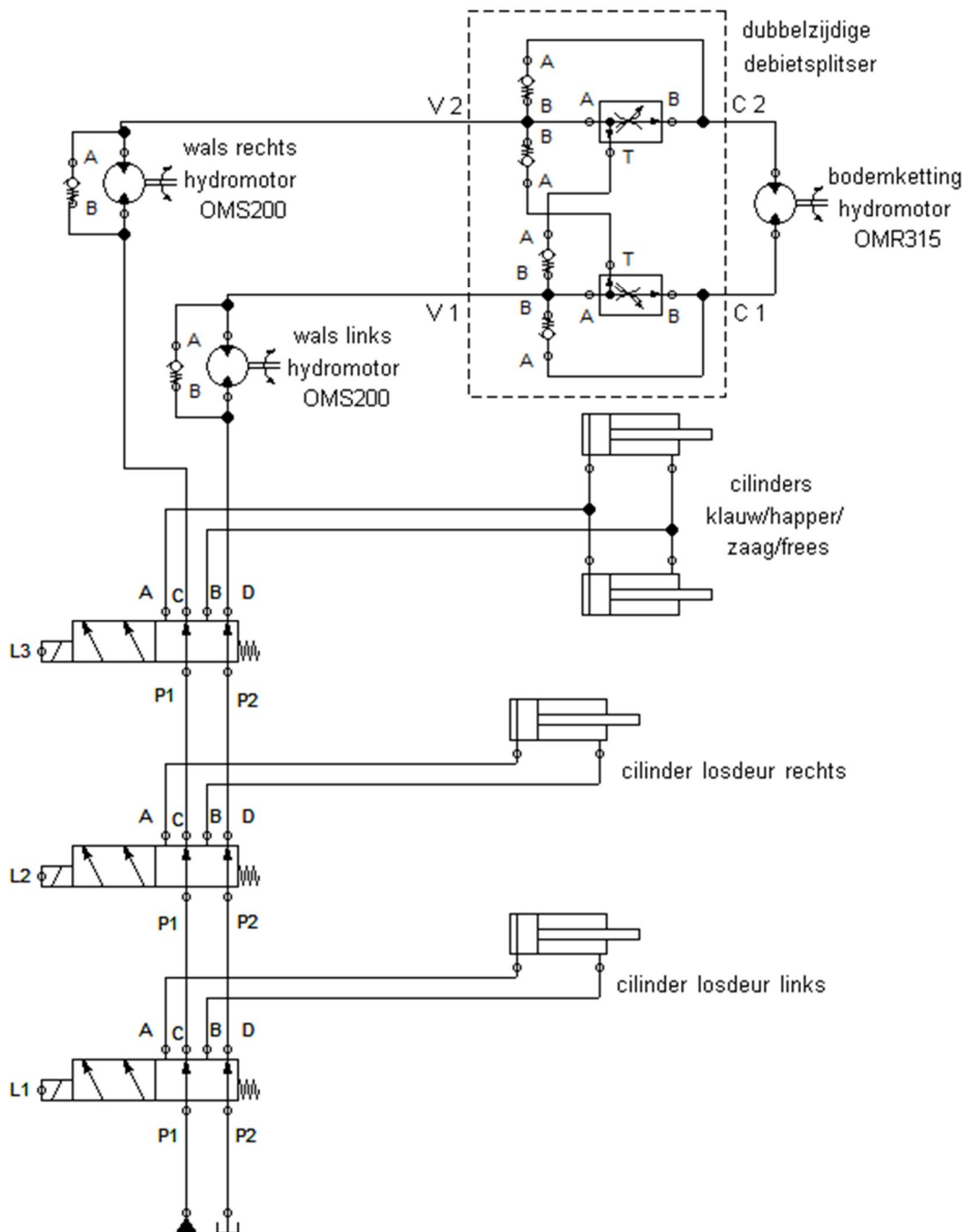

Bedienungsanleitung: Futterverteilschaufel mit Bodenkette

- Schaltplan:

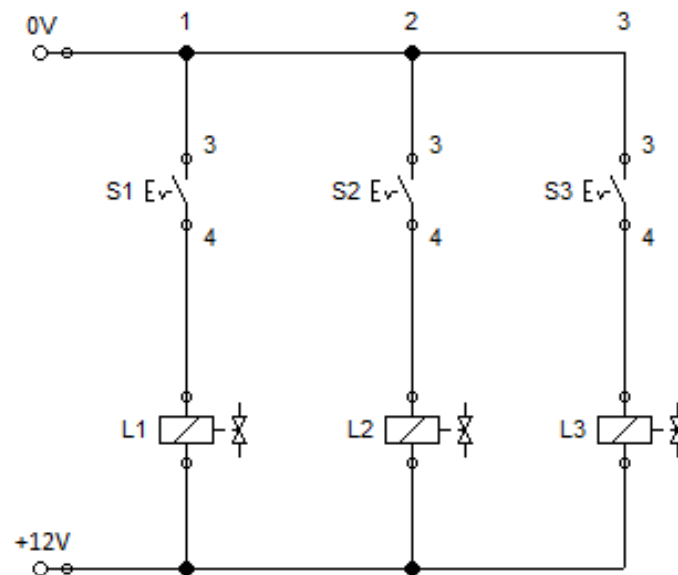

Bedienungsanleitung: Futterverteilschaufel mit Bodenkette

WARTUNG:

Bei guter Wartung und vernünftiger Nutzung ist Ihre Maschine jederzeit betriebsbereit und die Lebensdauer verlängert sich.

- **Schmieren:** Die Lager müssen monatlich geschmiert werden. Auch die Scharnierpunkte der Zylinder sind regelmäßig zu schmieren.

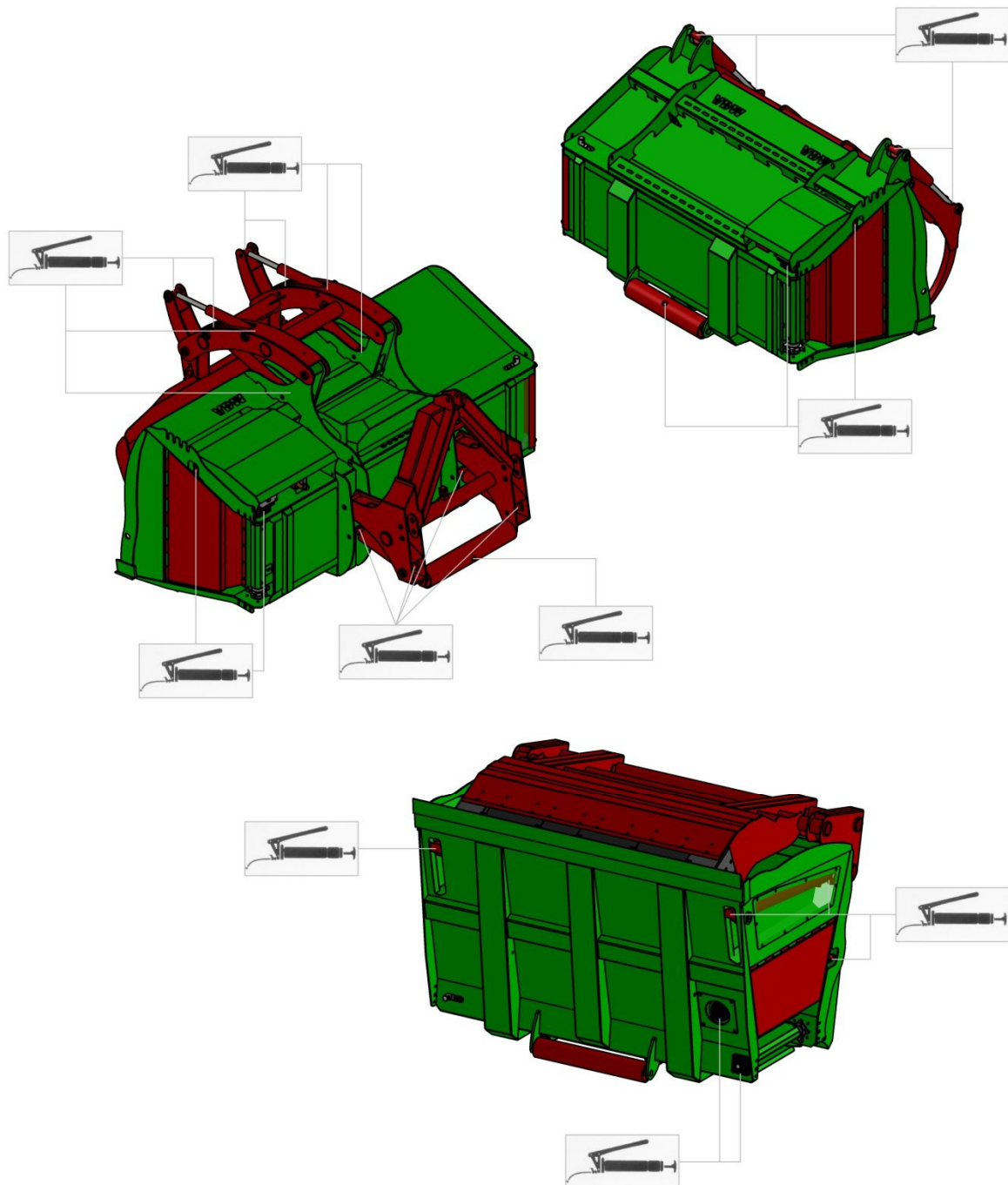

Bedienungsanleitung: Futtermverteilschaufel mit Bodenkette

Den Ölstand des Zahnradkastens (Schauglas) monatlich kontrollieren. Dafür muss die Maschine nach hinten gekippt sein. Dieses Öl nach den ersten 50 Betriebsstunden austauschen. Anschließend jeweils nach 500 Stunden austauschen.

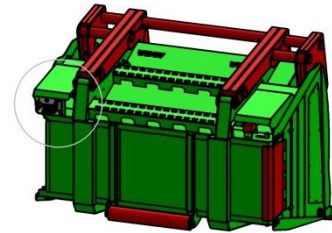
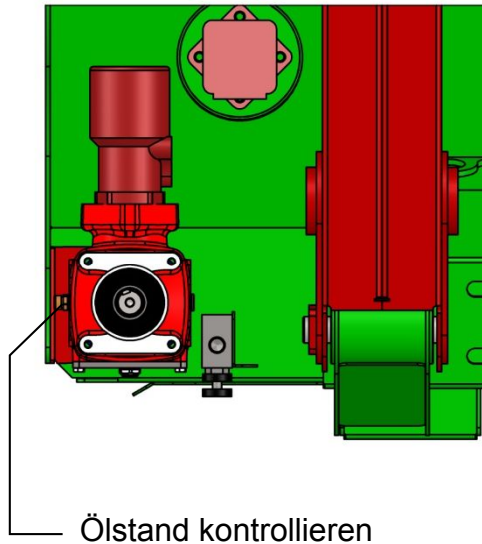

Auch die Spannung der Bodenkette kontrollieren. Die Kette ist ausreichend gespannt, wenn sie, in Richtung des Getriebegehäuses 50 cm von der Aufspannachse entfernt, noch ca. 3 cm angehoben werden kann (siehe Abbildung unten). Eine stärkere Spannung führt lediglich zu verstärktem Verschleiß.

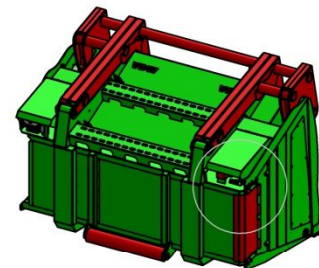
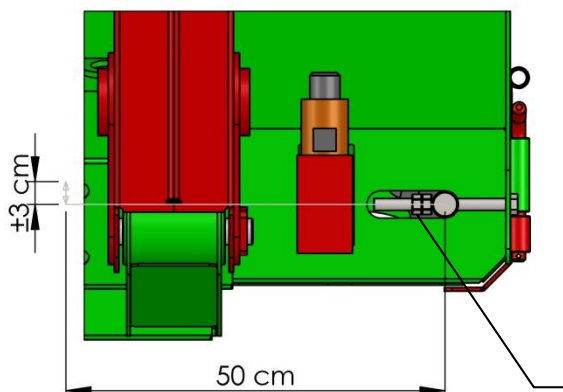

1. Sicherungsmutter lösen
2. Mutter zur Achse hin festdrehen, bis die gewünschte Kettenspannung erreicht ist
3. Sicherungsmutter gut anziehen



Bedienungsanleitung: Futterverteilschaufel mit Bodenkette

- **Schläuche:** Hydraulikschläuche unterliegen einem natürlichen Verschleiß und müssen regelmäßig ausgetauscht werden, auch wenn äußerlich keine Mängel festzustellen sind. Ein nicht rechtzeitiger Austausch von Hydraulikschläuchen ist eine der häufigsten Unfallursachen bei Hydraulikanwendungen. Die maximale Lebensdauer der Schläuche beträgt in der Regel 6 Jahre, einschließlich einer eventuellen Lagerungsdauer von 2 Jahren. Bei geringer Belastung kann sich dieser Zeitraum unter Umständen verlängern. Undichte Stellen an den Schläuchen lassen sich leicht mithilfe von Papier oder Karton ermitteln.
- **Vor der Arbeit mit der Maschine regelmäßig auf lose Bolzen und Muttern hin kontrollieren. Dies ist vor allem bei Ankoppelsystemen wichtig!**

Schutzkappen immer neu befestigen!



Bedienungsanleitung: Futterverteilschaufel mit Bodenkette

GARANTIE:

Die Garantiezeit für die Maschine und die Teile unserer Maschinen beträgt ein Jahr. Diese Garantie gilt nicht für die Arbeitsstunden und Transportkosten. Der Garantiezeitraum beginnt mit der Lieferung an den Landwirt und nur dann, wenn die Maschine vollständig bezahlt ist.

Sollte es während des Garantiezeitraums zu Problemen kommen, setzen Sie sich bitte zuerst mit VDW Constructie in Verbindung. In Garantiefällen ist in jedem Fall mithilfe des betreffenden Formulars (auf Anfrage erhältlich) ein Garantierantrag einzureichen.

Wenn Sie die Reparatur selbst durchführen dürfen (nach Rücksprache), sind in jedem Fall Fotos vom Zustand der Maschine vor und nach der Reparatur zu machen.

Sollten Sie noch Fragen haben oder falls sich Probleme ergeben, setzen Sie sich bitte mit Ihrem Händler oder mit VDW Constructie in Verbindung.

Wir wünschen Ihnen noch lange Freude mit Ihrem Futterverteilschaufel.



Bedienungsanleitung: Futterverteilschaufel mit Bodenkette

EG-KONFORMITÄTSERKLÄRUNG FÜR MASCHINEN:

(Richtlinie 2006/42/EG Anhang II Abschnitt A)

VDW Constructie
Kapellestraat 25
9950 Lievegem
Belgien
Tel. 0032 (0)9 377 55 05
Fax 0032 (0)9 378 34 23
info@vdw.be

erklärt, dass

die Maschine Nr. 1807001-1912999

Markenname: VDW

Typ: Futterverteilschaufel mit Bodenkette für Teleskoplader oder Traktor

die Bestimmungen der folgenden Richtlinien erfüllt:

- Maschinenrichtlinie (2006/42/EG)
- Druckgeräterichtlinie (2014/68/EU)

den folgenden harmonisierten europäischen Normen entspricht:

- NBN EN ISO 4413:2010 Fluidtechnik - Allgemeine Regeln und sicherheitstechnische Anforderungen an Hydraulikanlagen und deren Bauteile
- NBN EN 703/A1:2009 Landmaschinen - Maschinen zum Laden, Mischen und/oder Zerkleinern und Verteilen von Silage - Sicherheit
- NBN EN ISO 12100:2010 Sicherheit von Maschinen - Allgemeine Gestaltungsleitsätze - Risikobeurteilung und Risikominderung
- NBN EN ISO 4245-1:2015 Landmaschinen - Sicherheit - Teil 1: Generelle Anforderungen

Lievegem, 01/01/2019

Andy Van de Walle
Geschäftsführer